

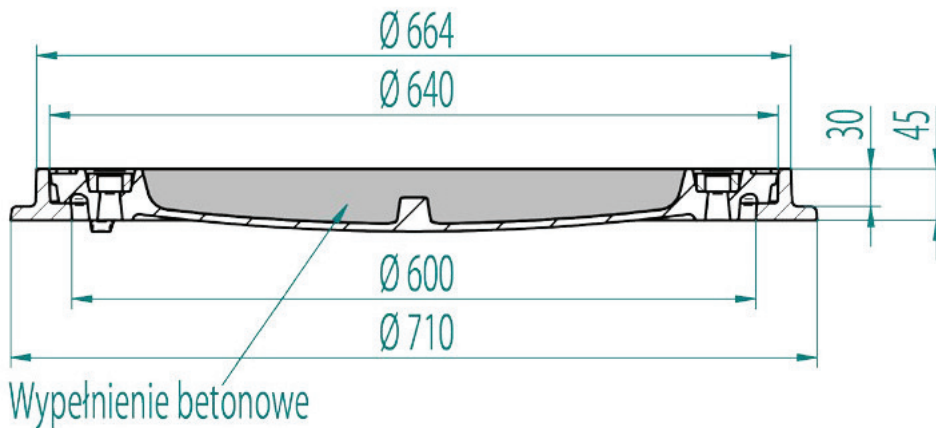

KONECKIE
ZAKŁADY
ODLEWNICZE S.A.

WŁĄZ BETONOWANY KLASY B125 H45



■ Przeznaczenie:

Zastosowanie wg PN-EN 124-2 Grupa 2 klasa B125 – drogi i obszary dla pieszych, powierzchnie równorzędne, parkingi lub tereny parkowania samochodów osobowych.

■ Opis produktu:

Właz klasy B125 wykonany z żeliwa szarego, pokrywa włazu wypełniona betonem w klasie C35/45 z odpornością na zamrażanie/rozmarzanie: +R. Pokrywa włazu posiada pozycjonery, które zabezpieczają przed obrotem pokrywy w korpusie. Włazy standardowo lakierowane są farbą wodorozcieńczalną. Istnieje możliwość umieszczenia na pokrywie wzoru klienta (logowanie). Konstrukcja korpusu przystosowana do obłożenia kostką brukową.

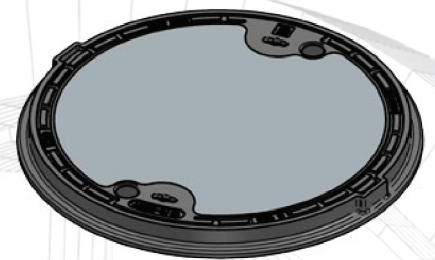
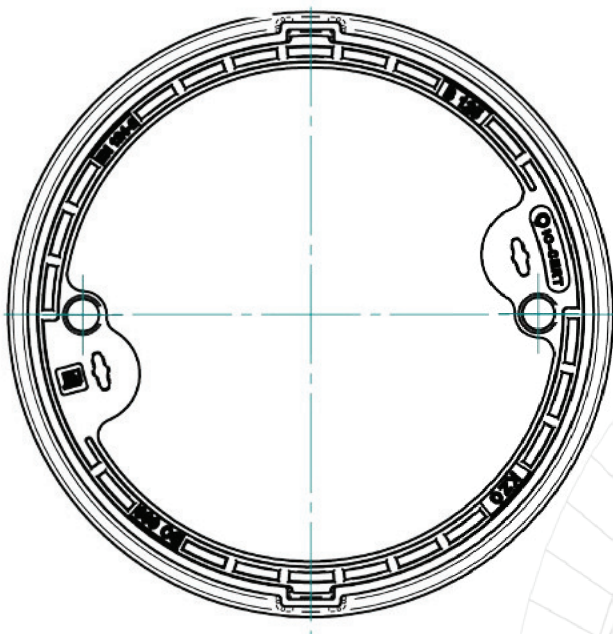

Włazy o wysokości H45 - brak możliwości ryglowania

Indeks	Nazwa	Wytrzymałość [kN]
W0110-1216-0100-000	Właz betonowany B0 600 H 45 malowany	125