

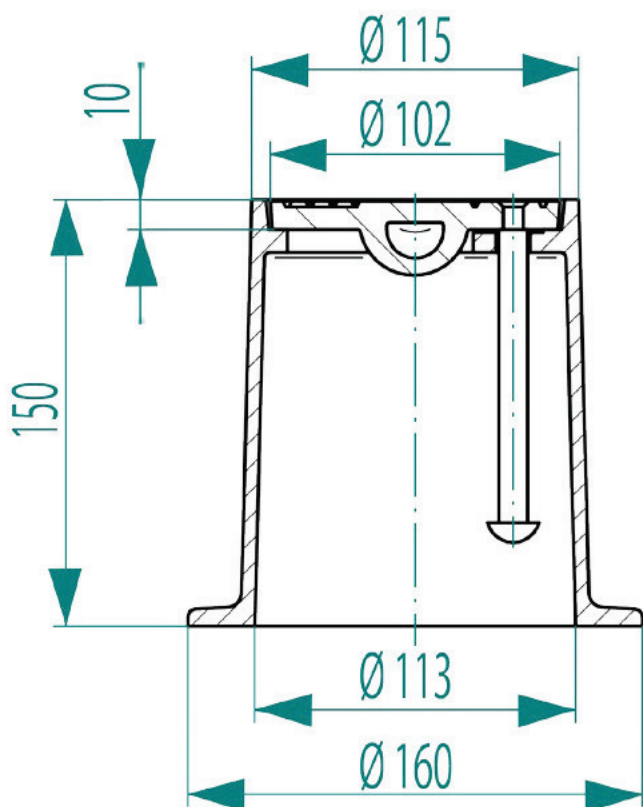

KONECKIE
ZAKŁADY
ODLEWNICZE S.A.

SKRZYŃKA DO NAWIERTKI H150 FIG. 149



Wszystkie skrzynki posiadają zabezpieczenie antykorozyjne. Istnieje możliwość produkcji pokrywki z innymi napisami oraz wykonania skrzynki w wersji z pokrywką z uchwytem oraz nitem ze stali nierdzewnej.

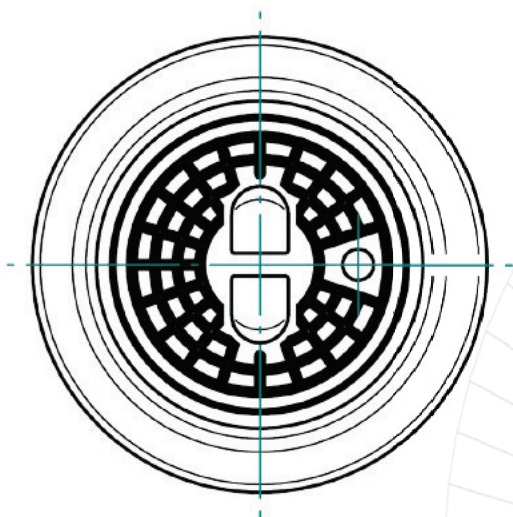

■ **Przeznaczenie:**

Do wbudowania w jezdnię, chodnik lub nawierzchnię nieutwardzoną w celu osłony i dostępu do podziemnej armatury wodociągowej zamykającej i kontrolnej.

Indeks	Nazwa	Materiał uchwyty/sworznia
W0302-0149-1250-001	Skrzynka uliczna FIG-149 z literą W	Żeliwny/Stal
W0302-0149-1250-002	Skrzynka uliczna FIG-149 z literą G	Żeliwny/Stal