

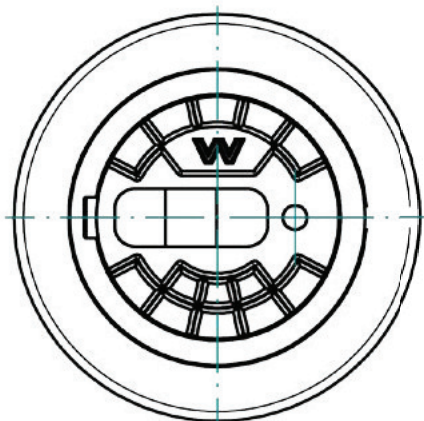

SKRZYŃKA DO ZASUW H250 (4057)

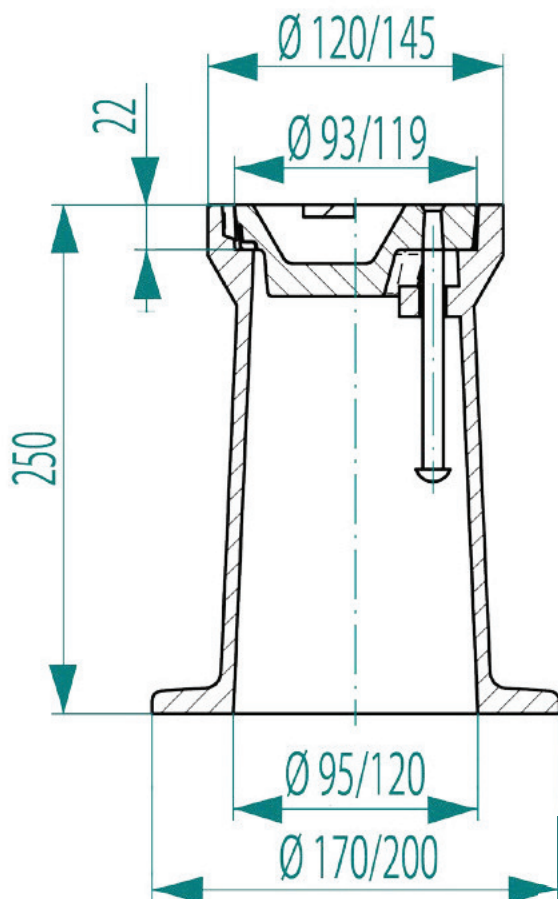

Wszystkie skrzynki posiadają zabezpieczenie antykorozyjne.
Istnieje możliwość produkcji pokrywki z innymi napisami.

■ Przeznaczenie:

Do wbudowania w jezdnię, chodnik lub nawierzchnię nieutwardzoną w celu osłony i dostępu do podziemnej armatury wodociągowej zamykającej i kontrolnej. Dostępna jest także możliwość zakupu skrzynek z nitem ze stali nierdzewnej.

Indeks	Nazwa	Materiał uchwytu/sworznia
W0302-5738-1114-002	Skrzynka uliczna MOD 4057/38 [170x250] z literą G wymiar 250x170mm	Stal nierdzewna/Stal
W0302-5738-1114-001	Skrzynka uliczna MOD 4057/38 [170x250] z literą W wymiar 250x170mm	Stal nierdzewna /Stal
W0302-5774-1116-002	Skrzynka uliczna MOD 4057/74 z literą G wymiar 250x200mm	Stal nierdzewna/Stal
W0302-5774-1116-001	Skrzynka uliczna MOD 4057/74 z literą W wymiar 250x200mm	Stal nierdzewna /Stal